

EW Abteil

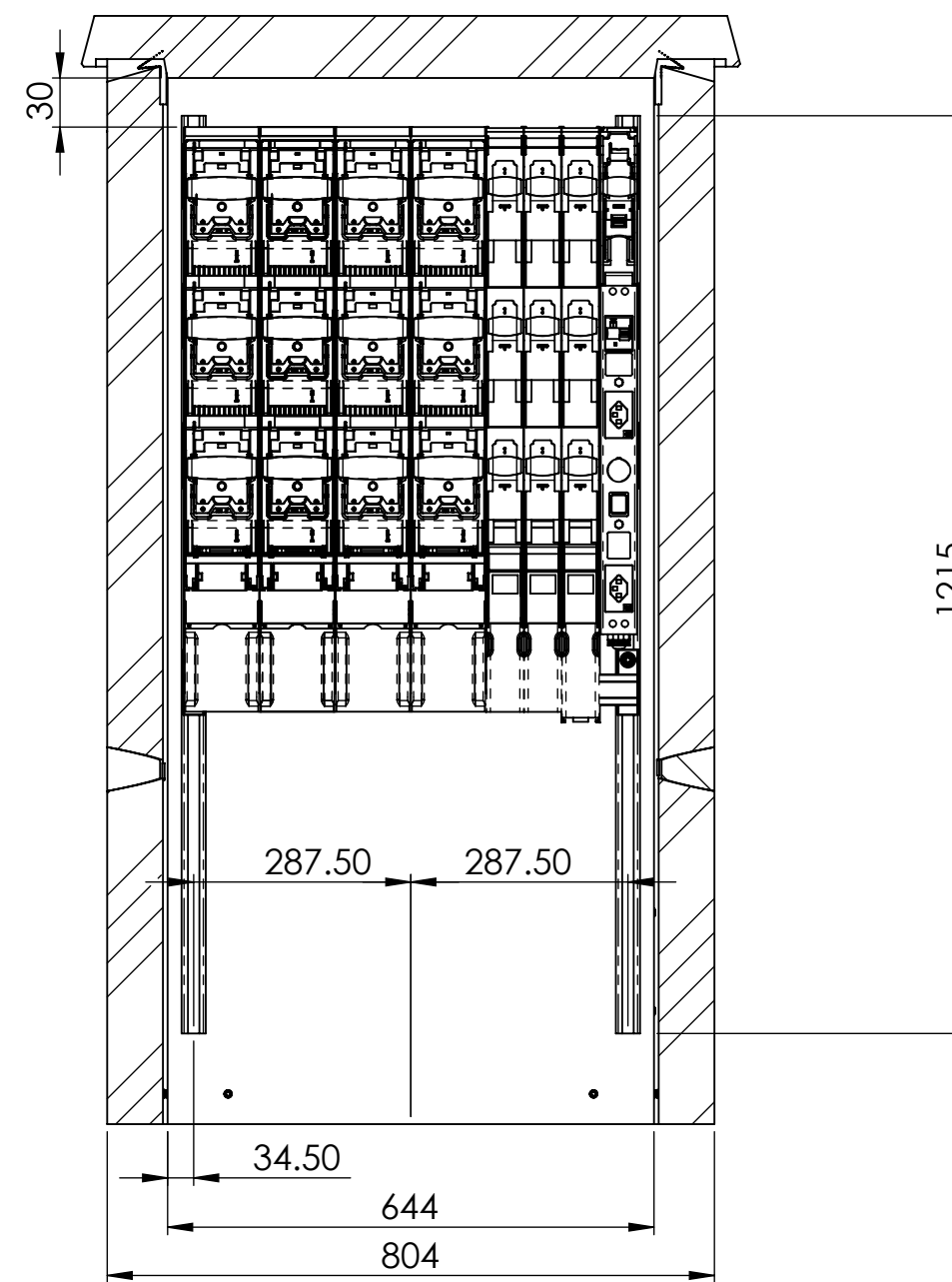

SCHNITT A-A
MABSTAB 1 : 10

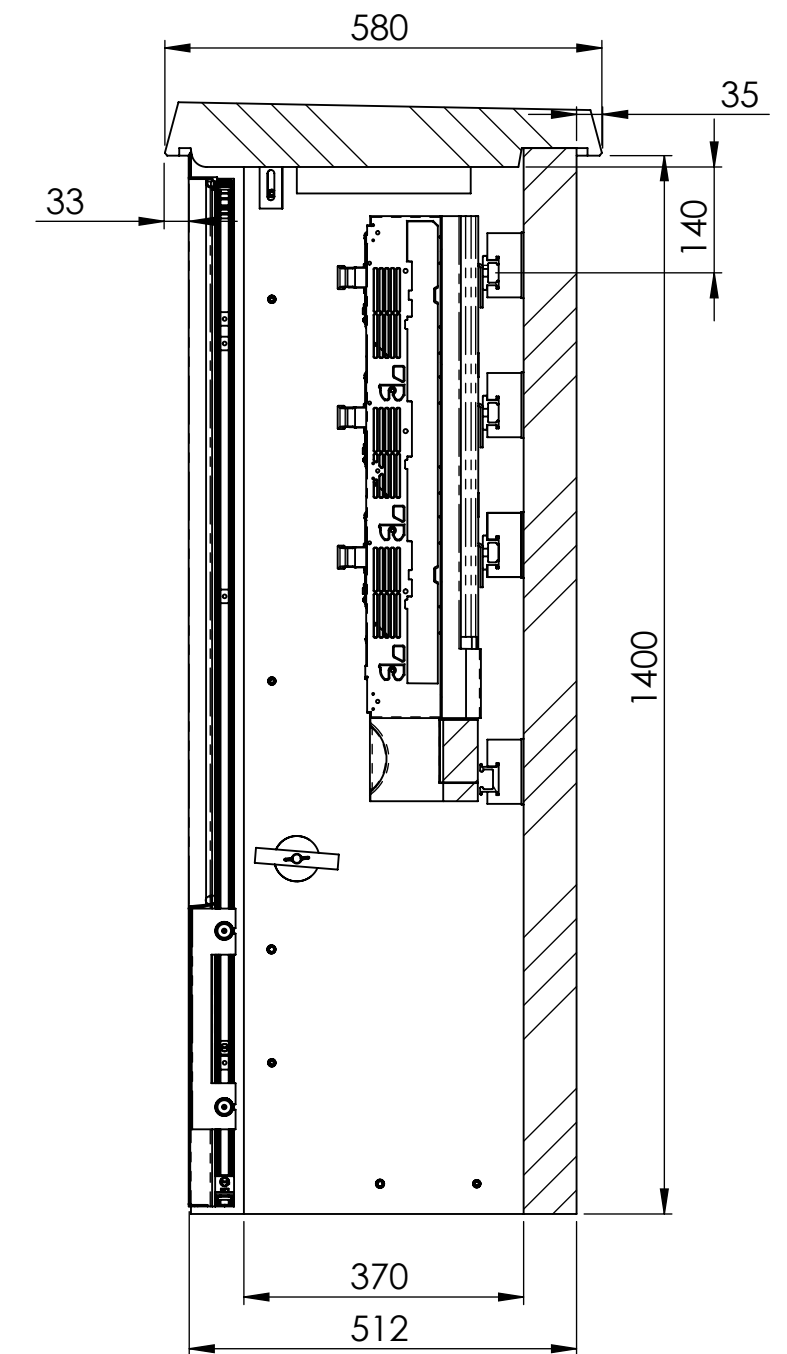

SCHNITT B-B
MABSTAB 1 : 10

4x TRIVER + DIN2 mit Schraubanschluss

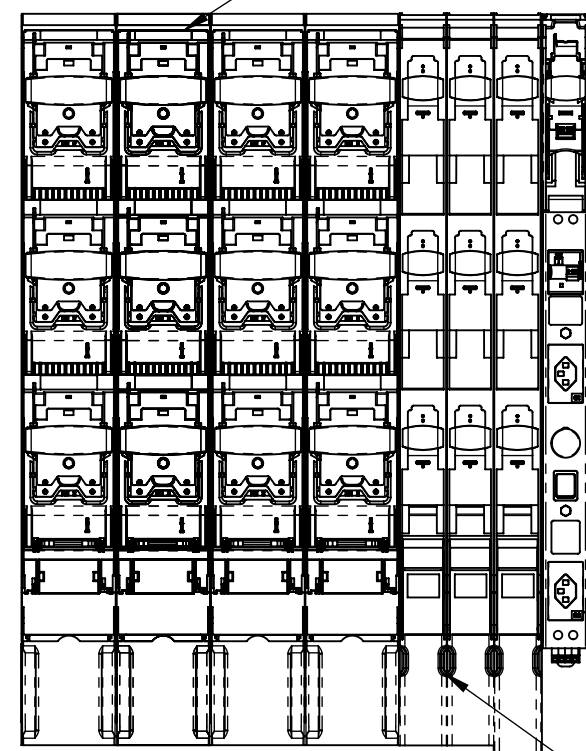

1x TRIVER + DIN00 Eigenbedarfsleiste

3x TRIVER + DIN00 mit Schraubanschluss

Kabinenausbau gem. Vorgaben Florida 6 bestehend aus:

- Sammelschienausbau FVK
- PEN-Anschlüsse
- Lastschaltleisten und Zubehör TRIVER+ (1-Polig geschaltet)
- OeB Klemmblock 5x 2LNPE mit Trennklemmen 10mm²
- gL/gG Sicherungen DIN2 und DIN00

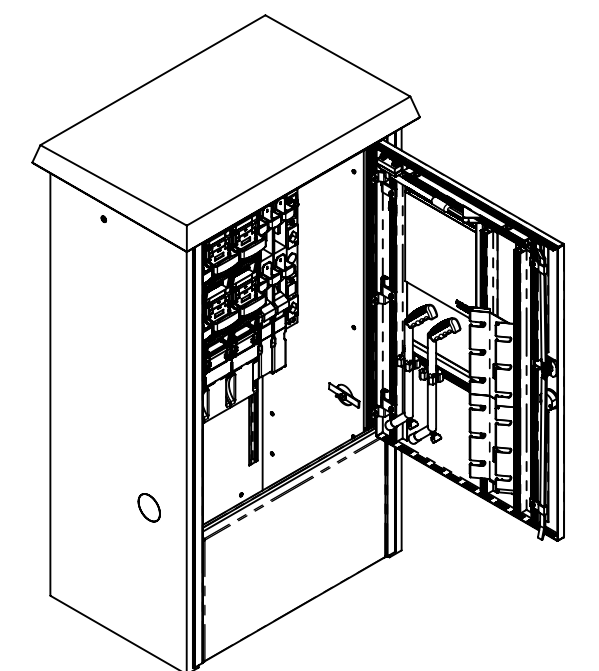

Allgemeintoleranzen ISO 2768-m		Material:		Gewicht:			
Florida 6 SP AN2400081 Kierzek c/o PG Müllheim - VK 039 Sonne				Massstab	Gezeichnet	03.04.2024	MH
				1:5	Geprüft	03.04.2024	MH
				Format	Zeichnungsnr.		
				A2	027-453		